



Technische specificaties

# Scope Shuttle

**HÜTTER SAFETY**

Kruisweg 763, 2132 NG Hoofddorp, Nederland  
T: +31 (0)20 - 6533400 | E: [info@hutter.nl](mailto:info@hutter.nl) | I: [www.hutter.nl](http://www.hutter.nl)

Hütter Safety | **Scope**

De Scope Shuttle is zo ontworpen dat deze optimaal loopt over het lijnsysteem en over de intermediates van het lijnsysteem. Met de Scope Shuttle kan de gebruiker probleemloos aan de binnenzijde of buitenzijde van de kabel lopen/werken. De shuttle is voorzien van een dubbel sluitingsmechanisme voor extra veiligheid en betrouwbaarheid voor de gebruiker.

## Gebruik

Geschikt voor elke configuratie van het Scope lijnsysteem. Geschikt voor gebruik door één persoon. Alleen gebruiken volgens de instructies in de gebruikershandleiding en met de juiste persoonlijke beschermingsmiddelen (PBM).

## Materialen

Shuttle:	RVS 316
Oppervlaktebehandeling:	Gepolijst

## Technische details

Breeksterkte:	40 kN
Gewicht:	0,24 kg
Afmetingen:	Breedte 70 mm   Hoogte 30 mm
Markering:	Serienummer
Verpakking:	Individueel verpakt
Kleur:	Chroom
Artikelnummer:	VB04FA074.1

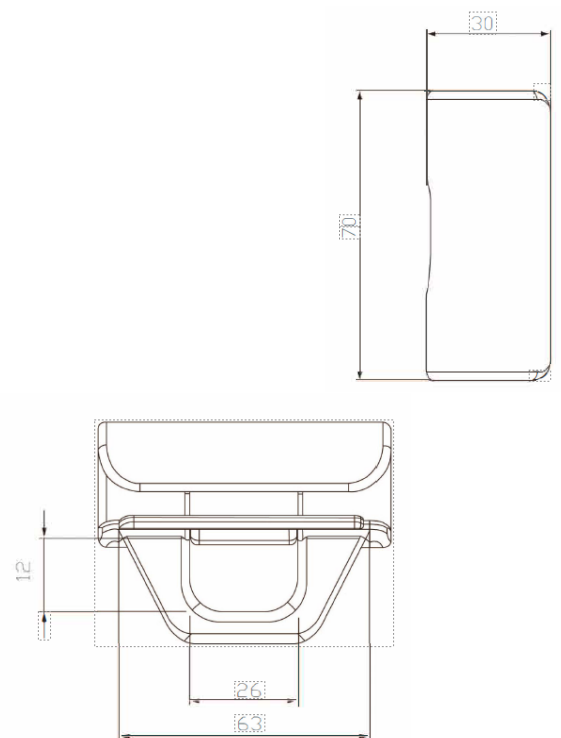

# Technische specificaties Scope Shuttle