



Technische specificaties

Scope Fork Terminal

De Fork Terminal is de permanente verbinding van de RVS Kabel aan het Scope Eindpunt. De verbinding van de kabel aan het eindpunt vindt plaats door het aanbrengen van een persing op de draadgaffel van de Fork terminal.

Gebruik

Geschikt voor gebruik met het Scope Eindpunt en kabel. De persing moet gebeuren aan de hand van de specificaties in de installatiehandleiding.

Materialen

Fork terminal:	Roestvrij staal 316
Oppervlaktebehandeling:	Elektrolytisch gepolijst
Borgring:	Roestvrijstaal 316

Technische details

Breeksterkte:	38,0 kN
Gewicht:	0.3 kg
Afmetingen:	Lengte 166 mm
Bevestiging:	Gaffelpen met borgpen
Verpakking:	Individueel verpakt in zak
Kleur:	Chroom
Artikelnummer:	VB04FA072

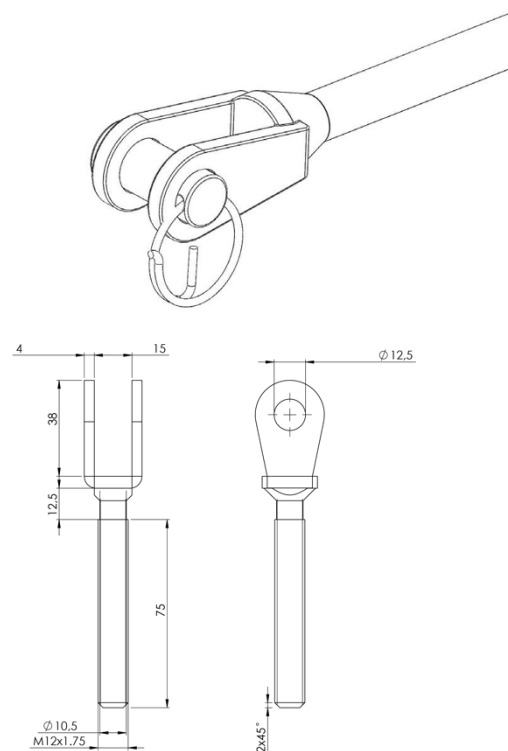

Technische specificaties

Scope Fork Terminal